

**DE** **Absteckung für höhenverstellbare  
Bühne**

Betriebsanleitung

**EN** **Locking the height adjustable  
platform**

Operating instructions

**FR** **Implantation de la plate-forme  
réglable en hauteur**

Manuel d'instructions

**ES** **Bloqueo de la plataforma de altura  
regulable**

Instrucciones de uso

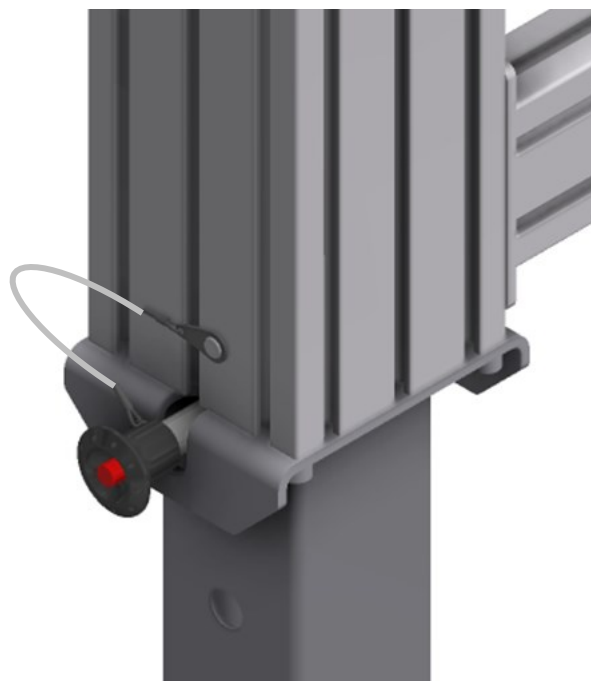
**HYMER**

Hymer-Leichtmetallbau GmbH &amp; Co. KG

Käferhofen 10 | 88239 Wangen | GERMANY

Tel. +49 (0)75 22 700-702

technical-sales@hymer-alu.de | [www.hymer-steigtechnik.de](http://www.hymer-steigtechnik.de)

## 1. Allgemeine Sicherheitshinweise



### WARNUNG

#### Personenschäden und Sachschäden

**Bei unsachgemäßer Bedienung des Produkts besteht Quetschgefahr. Es kann zu Verletzungen oder Beschädigungen kommen.**



- Es ist immer eine den Arbeiten entsprechende Schutzausrüstung zu tragen.
- Hände und Füße sind aus möglichen Gefahrenbereichen fernzuhalten. Während der Höhenverstellung besteht Quetschgefahr.
- Die Bedienung der Höhenverstellung darf nur erfolgen, wenn man die Gefahrenbereiche der Bühne einsehen und Gefahren ausschließen kann.
- Während der Höhenverstellung müssen die Bremsen der Treppe gelöst sein.
- Während des Verfahrens dürfen sich keine Personen unter und auf dem Produkt befinden.
- Nach vollendeter Höhen-Positionierung der Bühne muss diese gesichert werden. An allen vier Eck-Stützen durch Absteckung sichern.
- Nach vollendeter Positionierung der Bühne muss diese gegen versehentliches Verfahren gesichert werden. Bremsen müssen festgestellt werden.
- Alle Bedienschritte gemäß den Angaben und Hinweisen dieser Anleitung durchführen.

## 2. Bedienung der Absteckung

- Die Höhenverstellung der Bühne kann durch einen Stapler oder Kran in die gewünschte Arbeitshöhe gehoben werden. Dazu das Hymer Gabelstapleraufnahme-Set (Artikelnr. 20001132) oder Hymer Kranösen-Set (Artikelnr. 20001133) verwenden.
- Vor Lösen der Steckbolzen, die Plattform soweit anheben, dass diese entlastet sind.



- Die Plattform der Arbeitsbühne waagrecht anheben. Die Plattform kann sich andernfalls verkanten.
- Die maximale Höhenposition der Bühne beachten. Der Auszug der Arbeitsbühne ist nach oben nicht begrenzt.
- Die Standfläche der Plattform muss zu jeder Zeit waagrecht sein.



- Vor Verwendung der Arbeitsbühne an allen vier Eckpunkten die Steckbolzen im Führungsrohr abstecken und gegen versehentliches lösen sichern. Dazu den roten Knopf am Steckbolzen gedrückt halten, einschieben, Knopf los lassen und Sicherung überprüfen.

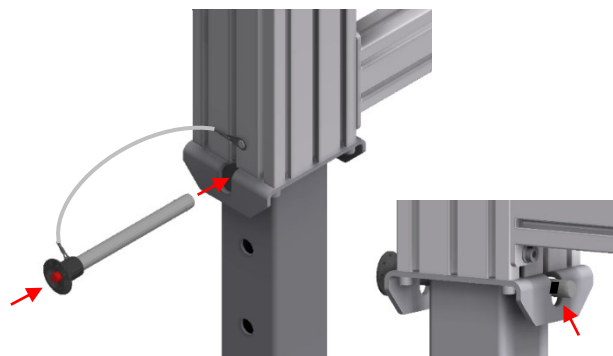

## 1. General safety instructions



### WARNING

#### Personal injury and property damage

**There is a risk of crushing if the product is not operated correctly. This can result in injury or damage.**



- Always wear appropriate personal protective equipment for the task at hand.
- Keep hands and feet away from potential danger zones. There is a risk of crushing during height adjustment.
- The height adjustment may only be operated if the danger zones of the platform are visible and hazards can be ruled out.
- The brakes on the stairs must be released during height adjustment.
- No-one is allowed to be under or on the product during the process.
- After the platform is positioned at its final height, it must be secured. Secure all four corner supports by locking them.
- After the platform reaches its final position, it must be secured against accidental movement. Brakes must be applied.
- Carry out all operating steps in accordance with the information and instructions in this manual.

## 2. Operating the locks

- The platform can be raised to the desired working height using a forklift or crane. To do this, use the Hymer forklift bracket set (item no. 20001132) or Hymer lifting eye set (item no. 20001133).
- Before loosening the socket pins, lift the platform so that the load is relieved.



- Lift the platform of the work platform horizontally. Otherwise the platform can tilt.
- Note the maximum height position of the platform. The extension of the work platform is not limited at the top.
- The platform's standing surface must be horizontal at all times.



- Before using the work platform, insert locking pins in the guide tube at all four corner points and secure them against accidental loosening. To do this, press and hold the red button on the locking pin, push it in, release the button and check that it is secure.

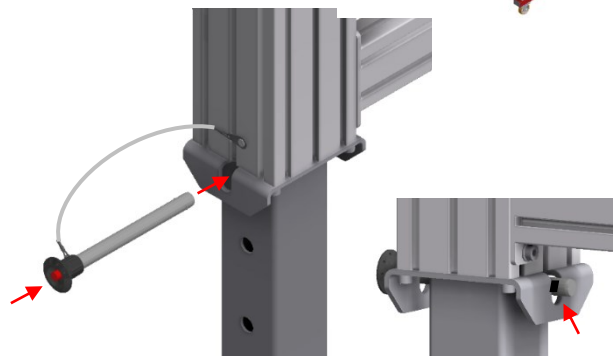

## 1. Consignes de sécurité générales



### AVERTISSEMENT

#### Domages corporels et matériels

**Il existe un risque d'écrasement si le produit n'est pas utilisé correctement. Cela peut entraîner des blessures ou des dommages.**



- Portez toujours un équipement de protection individuelle adapté au travail à effectuer.
- Tenir les mains et les pieds à l'écart des zones dangereuses possibles. Risque d'écrasement pendant le réglage de la hauteur.
- La commande du réglage en hauteur ne doit être effectuée que si la zone dangereuse de la plate-forme est visible et que tout risque est exclu.
- Pendant le réglage en hauteur, les freins de l'escalier doivent être desserrés.
- Aucune personne ne doit se trouver sous ou sur le produit pendant la procédure.
- Une fois le positionnement en hauteur de la plate-forme terminé, celle-ci doit être sécurisée. Sécuriser les quatre montants d'angle par implantation.
- Une fois le positionnement de la plate-forme terminé, celle-ci doit être sécurisée contre tout déplacement accidentel. Les freins doivent être serrés.
- Exécuter toutes les étapes de commande conformément aux indications et remarques de ce manuel.

## 2. Fonctionnement de l'implantation

- Le réglage en hauteur de la plate-forme peut être relevé à la hauteur de travail souhaitée à l'aide d'un chariot élévateur ou d'une grue. Pour ce faire, utilisez le kit de support pour chariot élévateur Hymer (réf. 20001132) ou kit d'œillets de levage Hymer (réf. 20001133).
- Avant de desserrer la goupille, soulever la plate-forme jusqu'à ce que celle-ci soit libérée de toute contrainte.



- Soulever la plate-forme de travail à l'horizontale. Dans le cas contraire, la plateforme risque de se coincer.
- Tenir compte de la hauteur maximale de la plate-forme. L'extension de la plate-forme de travail n'est pas limitée vers le haut.
- La surface d'appui de la plate-forme doit toujours être horizontale.

- Avant d'utiliser la plate-forme de travail, débrancher les axes enfichables du tube de guidage au niveau des quatre coins et les sécuriser contre tout desserrage accidentel. Pour ce faire, maintenir le bouton rouge de l'axe enfichable enfoncé, l'insérer, relâcher le bouton et vérifier la sécurité.

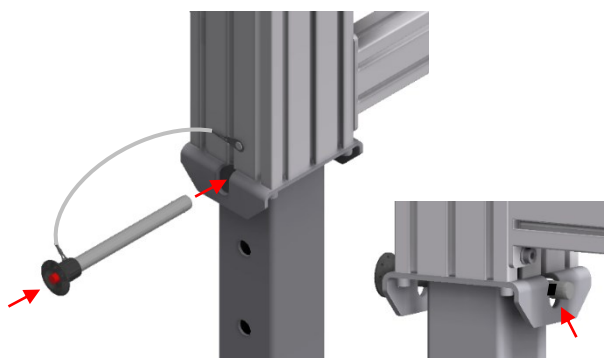

## 1. Indicaciones de seguridad generales



### ADVERTENCIA

#### Daños personales y materiales

**Existe peligro de aplastamiento si el producto se utiliza incorrectamente. Pueden producirse lesiones o daños.**



- Utilice siempre el equipo de protección adecuado que requiera el trabajo en cuestión.
- Mantenga las manos y los pies alejados de las zonas peligrosas. Durante el ajuste de la altura existe peligro de aplastamiento.
- El manejo de la regulación de altura solo debe realizarse cuando se puedan ver las zonas de peligro de la plataforma y descartar los peligros.
- Durante la regulación de la altura, los frenos de la escalera deben estar desactivados.
- No debe haber ninguna persona debajo o encima del producto durante el procedimiento.
- Una vez completada la colocación de la altura de la plataforma, esta debe asegurarse. Asegure los cuatro soportes de esquina mediante el estacado.
- Cuando la plataforma esté completamente colocada, deberá asegurarse para que no se mueva accidentalmente. Se deben accionar los frenos.
- Lleve a cabo todos los pasos de funcionamiento de acuerdo con la información y las instrucciones de este manual.

## 2. Proceso de estacado

- La regulación de altura de la plataforma se puede elevar a la altura de trabajo deseada con una carretilla elevadora o una grúa. Para ello, utilice el kit de alojamiento para la carretilla elevadora Hymer (número de artículo 20001132) o el juego de argollas de grúa Hymer (número de artículo 20001133).

- Antes de aflojar los pasadores de bloqueo, levante la plataforma hasta liberarla de la carga.



- Eleve la plataforma de trabajo horizontalmente. De lo contrario, la plataforma podría inclinarse.
- Tenga en cuenta la posición de altura máxima de la plataforma. La extensión de la plataforma de trabajo no está limitada hacia arriba.
- La superficie de apoyo de la plataforma debe estar nivelada en todo momento.

- Antes de utilizar la plataforma de trabajo, fije los pernos de inserción en el tubo guía en los cuatro puntos de las esquinas y asegúrelos para evitar que se suelten accidentalmente. Para ello, mantenga pulsado el botón rojo del perno de inserción, empuje, suelte el botón y compruebe el seguro.

